

ITEM "A"  
1 PC

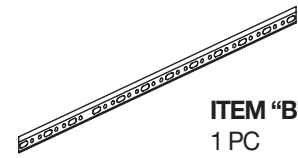

ITEM "B"  
1 PC

ITEM "C"  
3 PCS

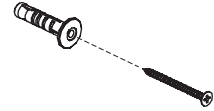

ITEM "D"  
3 PCS

ITEM "E"  
1 PC

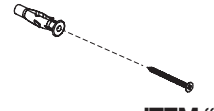

ITEM "F"  
1 PC

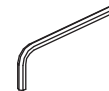

ITEM "H"  
1 PC



ITEM "P"  
12 PCS (ONLY FOR FOOT BOX)  
2 PCS (ONLY FOR COAT BOX)



**FOOT BOX**

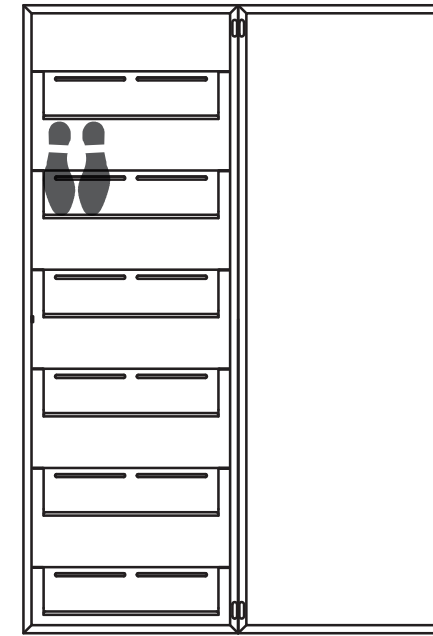

**DUTY BOX**

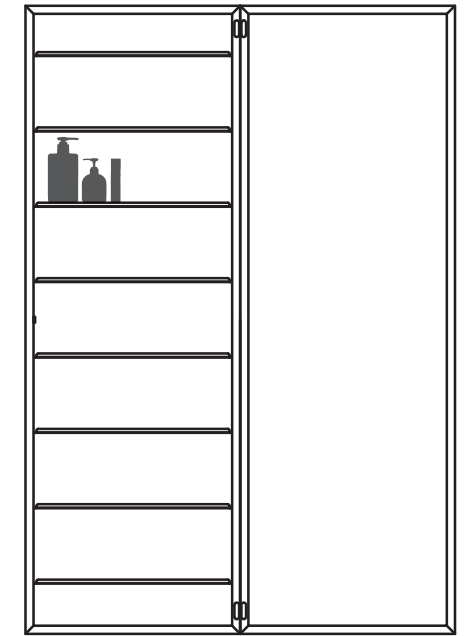

**MUSIC BOX**

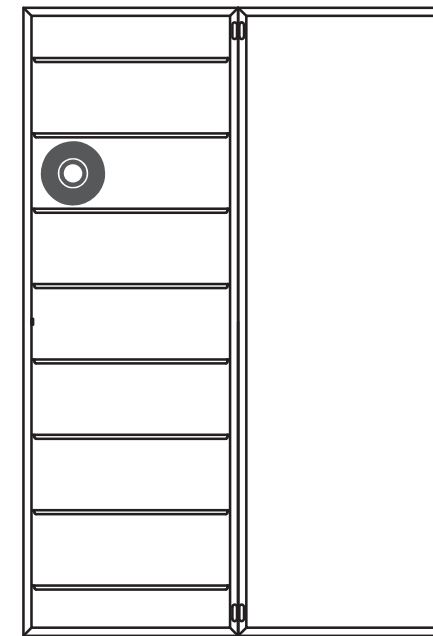

**COAT BOX**

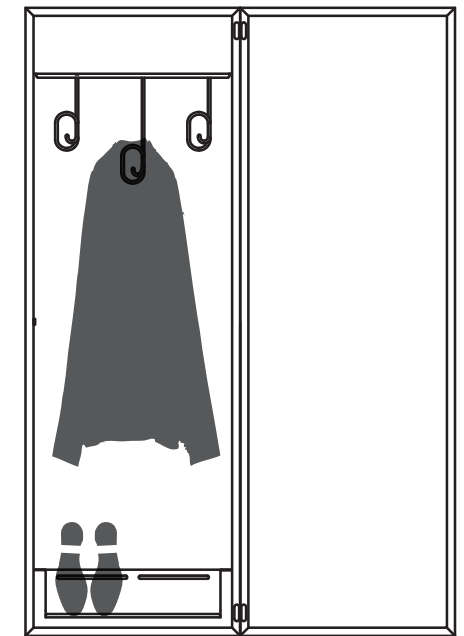

1 2

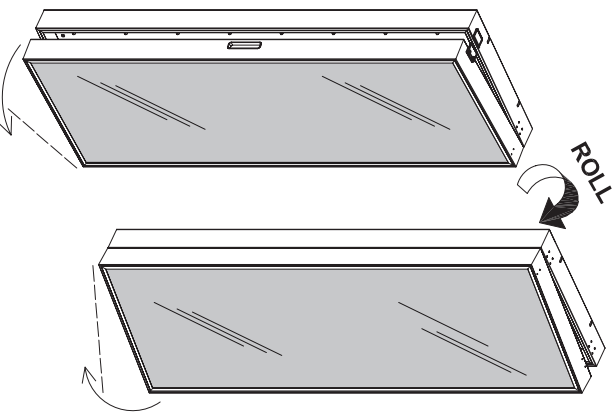

**ORIENTARE IL BOX NEL SENSO DI APERTURA DESIDERATO, PRIMA DI APPENDERLO.**  
TURN BOX IN THE DESIRED OPENING POSITION BEFORE HANGING.  
DREHEN SIE DIE BOX IN DIE VON IHENEN GEWÜNSCHTE FRONTRICHTUNG BEVOR SIE DIE BOX AN DIE WAND HÄNGEN.  
ORIENTER LE BOX, DANS LE SENS D'OUVERTURE SOUHAITE, AVANT DE L'ACCROCHER, GIRAR EL "BOX" DEPENDIENDO DEL SENTIDO DE APERTURA DESEADO ANTES DE COLGARLO.

3

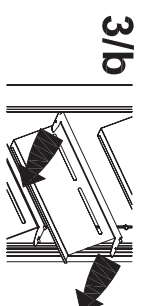
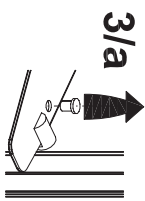

QUALORA I RIPIANI INTERNI RISULTASSERO CAPOVOLTI, TOGLIERE I TAPPINI PRESENTI IN OGNIUNO DI ESSI, SFILARE I RIPIANI PER CAPOVOLGERLI E INFINE RIBLOCCARLI CON I TAPPINI. IF INTERNAL SHELVES ARE UPSIDE DOWN REMOVE PLUGS IN EACH SHELF, TURN SHELVES AND RE - INSERT PLUGS, BEI EINER SEITENVERKEHRTEN MONTAGE DES SCHRANKES SIND DIE EINLEGEBODEN UMZUDREHEN. DAFÜR SIND DIE BODENTRÄGER ZU DEMONTIEREN UND NACH UMSETZEN DER EINLEGEBODEN WIEDER ZUM FIXIEREN DER BÖDEN EINZUSETZEN, DANS LE CAS OU LES TABLETTES SE RETROUVERAIENT A L'ENVERS, ENLEVER LES PETITS BOUCHONS, ENLEVER LES TABLETTES POUR LES REMETTRE DANS LA BONNE POSITION ET ENFIN LES BLOQUER AVEC LES BOUCHONS.

EN EL CASO DE QUE LOS ESTANTES INTERIORS SE DIERAN LA VUELTA, QUITAR LAS TABLAS PRESENTES EN CADA UNO DE ELLOS, QUITAR LOS ESTANTES PARA GIRARLOS Y POSTERIORMENTE BLOQUEARLOS CON LAS MISMAS TAPAS.

2

FISSAGGIO A MURO - WALL FIXING - WAND BEFESTIGUNG - FIXATION A MUR - FIJACION A PARED

4

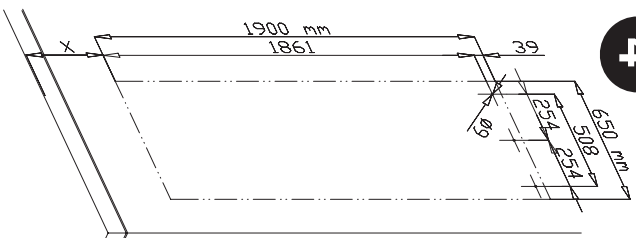

DECIDERE IL POSIZIONAMENTO DEL MOBILE SULLA PARETE AUTANDOSI CON IL PRESENTE DISEGNO DEGLI INGOMBRI. PER APPENDERE IL MOBILE ALLA PARETE, ESEGUIRE TRE FORI DI DIAMETRO 9 mm PERFETTAMENTE "IN BOLLIA", ASPORTARE LA POLVERE DAL FORI, INSERIRE I TASSELLI "C", AVENDO PRECEDENTEMENTE TOLTO LE VITI "D", E FISSARE LA STAFFA "B" CON LE VITI "D" IN CORRISPONDENZA DEI TASSELLI, VERIFICANDO SEMPRE LA "MESSA IN BOLLIA".  
TO DECIDE BOX POSITION ON WALL REFER TO DRAWING FOR DISTANCES AND SIZING.  
TO HANG UNIT ON WALL DRILL THREE 9mm HOLES PERFECTLY LEVELLED. REMOVE DUST FROM HOLES. INSERT "C" FISHERS AFTER HAVING REMOVED "D" SCREWS AND FIX BRACKET "B" WITH "D" SCREWS INTO FISHERS, MAINTAINING EVERYTHING LEVELLED.  
MIT DER HILFE INSERIER ZEICHNUNG DIE POSITION DES MOEBELS ENTSCHEIDEN.  
UM DAS MOEBEL AM WAND ZU HÄNGEN, MACHT MAN 3 LOECHER Ø 9MM, DIE PERFECT HORIZONTAL SEIN MUESSEN, DANN ZIEHT MAN DIE SCHRÄUBEN "D" AUS, UND DEN DÜBEL "C" IN DIE LOECHER STELLT. DANN SCHRÄUBT MAN DAS PROFIL "B" MIT DEN SCHARUBEN "D" IN DEN DÜBEL "C". IN DIESER PHASE IST ES SEHR WICHTIG DASS DAS PROFIL PERFECT HORIZONTAL BLEIBT.  
UTILISER NOTRE DESSIN POUR DECIDER LA POSITION DU MOEBLE SUR LA PARI.  
POUR ATTACHER LE MOEBLE FAIRE 3 TROUS Ø 9MM QUI DOIVENT ETRE PARFAITEMENT HORIZONTALS, ENLEVER LES VIS "D" ET INSERER DANS LES TROUS LES TIROIRS "C". FIXER LE PROFIL "B" AVEC LES VIS "D" SUR LES TIROIRS "C", TOUJOURS VÉRIFIANT D'ETRE PARFAITEMENT HORIZONTALS.  
DECIDIR LA COLOCACION DEL MOEBLE EN LA PARED CON ESTE DIBUJO DE LAS DIMENSIONES MAXIMAS OCUPADAS. PARA FIJAR EL MOEBLE A PARED, REALIZAR TRES AGUJEROS DE 9 mm DE DIAMETRO PERFECTAMENTE HORIZONTALS, QUITAR EL POLVO DE LO AGUJEROS, INSERTAR LOS TACOS "C", DESPUES HABER QUITADO LOS TORNILLOS "D", Y FIJAR EL ESTRIBO "B" CON LOS TORNILLOS "D" EN CORRESPONDENCIA DE LOS TACOS, SIEMPRE VERIFICANDO LA POSICION HORIZONTAL.

4/a

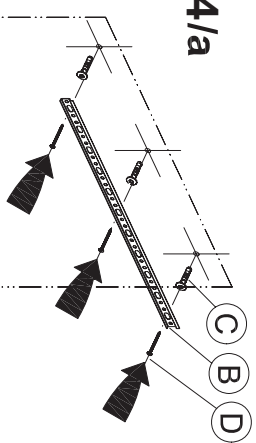

5

APERTURA VERSO DX.  
RIGHT HINGED.  
RECHTS SCHARNIER.  
OUVERTURE VERS COTE DROITE.  
APERTURA HACIA LA DERECHA.

APERTURA VERSO SX.  
LEFT HINGED.  
LINKS - SCHARNIER.  
OUVERTURE VERS COTE GAUCHE.  
APERTURA HACIA LA IZQUIERDA.

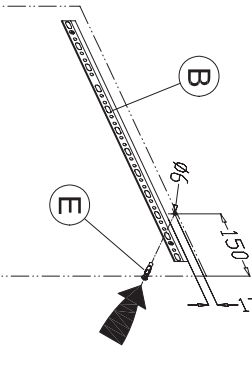
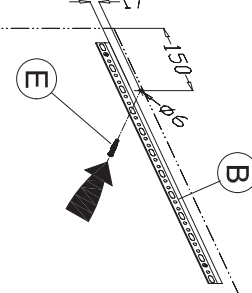

PER ASSICURARE LA STABILITA' DEL MOBILE, SEGNARE CON L'AUTO DELLA DIMA (FOGLIO ALLEGATO) IL POSIZIONAMENTO DEL FORO, ESEGUIRE IL FORO DIAMETRO 6 mm, ASPORTARE LA POLVERE DAL FORO E INSERIRE IL TASSELLO "E".  
TO ENSURE STABILITY OF UNIT USE THE TEMPLATE ENCLOSED TO POSITION HOLE LOCATION AND EXECUTE A 6mm DIAMETER HOLE. REMOVE DUST FROM HOLE AND INSERT FISHER "E".  
UM DIE STABILITÄT DES MOEBELS ZU VERSICHERN, MACHT MAN EIN LOCH Ø 6MM MIT DER HILFE DER BEILIEGENDEN SCHABLONE UND STELLT MAN DEN DÜBEL "E" EIN.  
AFIN QUE LE MOEBLE SOIT STABIL, FAIRE UN TROU DE Ø 6MM AVEC L'ANDE DU DESSIN EXPLICATIF CI-JOINT ET INSERER LE TIROIR "E".  
PARA GARANTIZAR LA ESTABILIDAD DEL MOEBLE, MARCAR LA POSICION DEL AGUJERO UTILIZANDO LA PLANTILLA (HOJA ANEXADA), REALIZAR EL AGUJERO DE 6 mm DE DIAMETRO, QUITAR EL POLVO DEL AGUJERO E INSERTAR EL TACO "E".

6

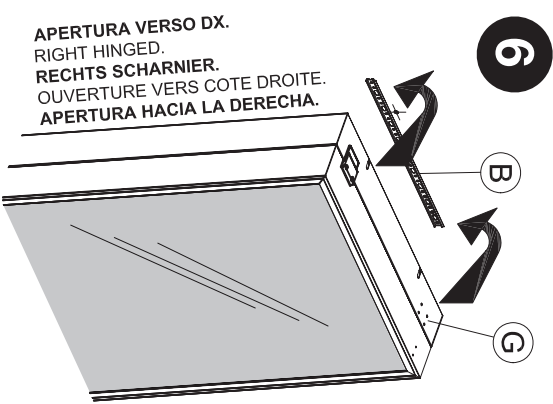

APERTURA VERSO DX.  
RIGHT HINGED.  
RECHTS SCHARNIER.  
OUVERTURE VERS COTE DROITE.  
APERTURA HACIA LA DERECHA.

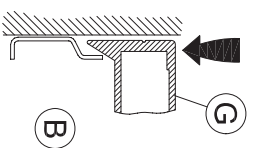

APPENDERE IL MOBILE ALLA PARETE SOLLEVANDOLO AL DI SOPRA DELLA STAFFA "B" E FARLO SCENDERE LEGGERMENTE INCLINATO E RADENTE ALLA STAFFA "B".  
HANG UNIT ON WALL BY LIFTING IT ABOVE BRACKET "B" THEN LOWER IT IN A SLIGHTLY TILTED POSITION KEEPING A VERY CLOSE DISTANCE FROM WALL, UNTIL THE UPPER PROFILE "G" HOOKS INTO BRACKET "B".  
UM DAS MOEBEL ZU HÄNGEN LASST MAN DAS PROFIL "B" ZUM PROFIL "G" FEST HANGEN.  
AFIN D'ACCROCHER LE MOEBLE FAIRE DESCENDRE LE PROFIL "B" SUR LE PROFIL "G" ET LES CROCHER.  
FIJAR EL MOEBLE A PARED LEVANTANDOLO SOBRE DEL ESTRIBO "B" Y BAJARLO UN POCO INCLINADO Y RASANTE LA PARED, HASTA QUE EL PERFIL SUPERIOR "G" SE ENGANCE AL ESTRIBO "B".

7

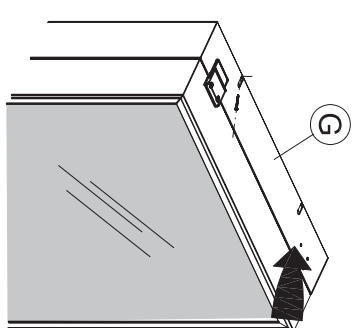
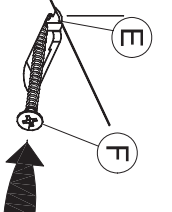

CENTRARE IL FORO PRESENTE SUL PROFILLO SUPERIORE "G" DEL MOBILE CON IL TASSELLO "E".  
PRECEDENTE APPLICATO (PUNTO 4), E AVVITARE SENZA STRINGERE LA VITE "F" UN PO' INCLINATA.  
CENTER HOLE ON UPPER PROFILE "G" WITH FISHER "E" PREVIOUSLY INSTALLED (SEE STEP 4) AND FASTEN SCREW "F" SLIGHTLY TILTED WITHOUT TIGHTENING.  
DAS LOCH AUF DEM PROFIL "G" MIT DEM DÜBEL "E" (S. PUNKT 4) AUSRICHTEN, UND DIE SCHRÄUBE "F" EIN BISSCHEN SCHIEF, LEICHT SCHRÄUBEN.  
ALIGNER LE TROU DU PROFIL SUPERIEUR "G" AVEC LE TIROIR "E" APPLIQUE AU POINT 4 ET VISER UN PEU LE VIS "F" LÉGEREMENT INCLINE.  
CENTRAR EL AGUJERO PRESENTE EN EL PERFIL SUPERIOR "G" DEL MOEBLE CON EL TACO "E".  
APLICADO EN PRECEDENCIA (PUNTO 4), ATORNILLAR SIN APRETAR EL TORNILLO "F" UN POCO INCLINADO.

8

NB: ESEGUIRE L'ALLINEAMENTO E LA REGOLAZIONE DELLA CHIUSURA DEL MOBILE SEGUENDO ATTENTAMENTE IL FOGLIO CON LE ISTRUZIONI ALLEGATO.  
ALIGN AND ADJUST DOOR CLOSING BY CAREFULLY FOLLOWING INSTRUCTIONS ENCLOSED.  
MIT DER HILFE DER ANWEISUNGEN, DAS MOEBEL UND DIE SCHLÜSSUNG AUSRICHTEN UND REGULIEREN.  
ALIGNER ET REGLER LE MOEBLE ET LA FERMETURE EN SUIVANT LES INSTRUCTIONS CI JOINTES, ALINEAR Y REGULAR EL CIERRE DEL MOEBLE SIGUIENDO CON ATENCION LA HOJA DE ISTRUCCIONES ANEXADA.

FOOT BOX

INSERIMENTO FERMA SCARPE - HOW TO INSERT THE SHOES HOLDER - WIE WERDEN DIE SCHUHHALTER ANGEBRACHT  
INTRODUCTION DES MAINTIENS POUR CHAUSSURES - COMO INTRODUCIR EL PORTA ZAPATOS

1

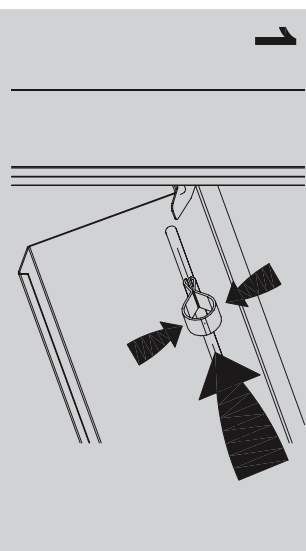

2/a

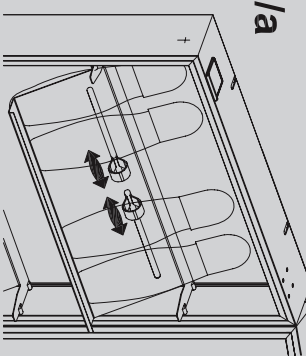

2/b

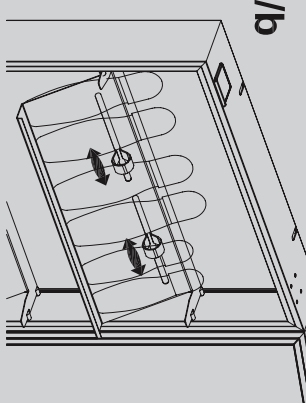

FAR SCORRERE I FERMA SCARPE NELLA POSIZIONE DESIDERATA.  
SLIDE THE SHOES HOLDERS INTO THE DESIRED POSITION.  
BRINGEN SIE DIE SCHUHHALTER IN DIE GEWÜNSCHTE POSITION.  
FAIRE GLISSER LES MAINTIENS POUR CHAUSSURES DANS LA POSITION DESIREE.  
DESILAR LOS PORTA ZAPATOS HASTA LA POSICION DESEADA.

MUSIC BOX

INSERIMENTO FERMA CD DVD - HOW TO INSERT THE CD-DVD HOLDER - WIE SIND DIE CD-DVD HALTER ANZUBRINGEN  
INTRODUCTION DES MAINTIENS POUR CD-DVD - COMO INTRODUCIR EL PORTA CD-DVD

1

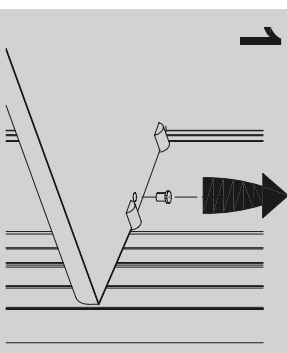

2

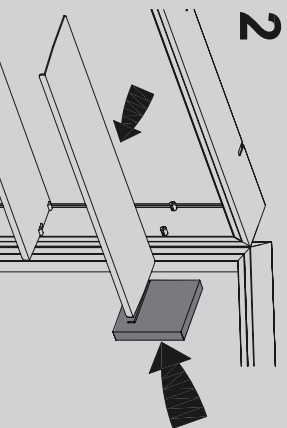

3

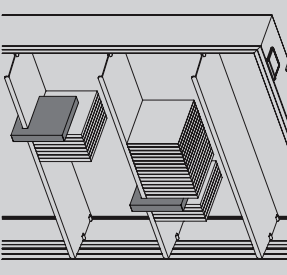

SFILARE LA MENSOLA PER INSERIRE IL FERMA CD - DVD.  
REMOVE THE SHELF TO INSERT THE CD-DVD HOLDER.  
ENTERNEN SIE DIE BÖDEN UM DIE CD-DVD HALTER EINZUSETZEN.  
ENLEVER LA TABLETTE POUR INTRODUIRE LE MAINTIEN POUR CD - DVD.  
RETRAR EL ESTANTE PARA INTRODUCIR EL SUJETA CD-DVD.